



**CARMIK®**

FABRICA TU PROPIO CONCRETO



**SOLUCIONES PARA PRODUCIR  
HORMIGÓN DE ALTA CALIDAD  
A BAJO COSTO, DONDE Y  
CUANDO SE NECESITE**



**CARMIK®**

# CARMIX ONE

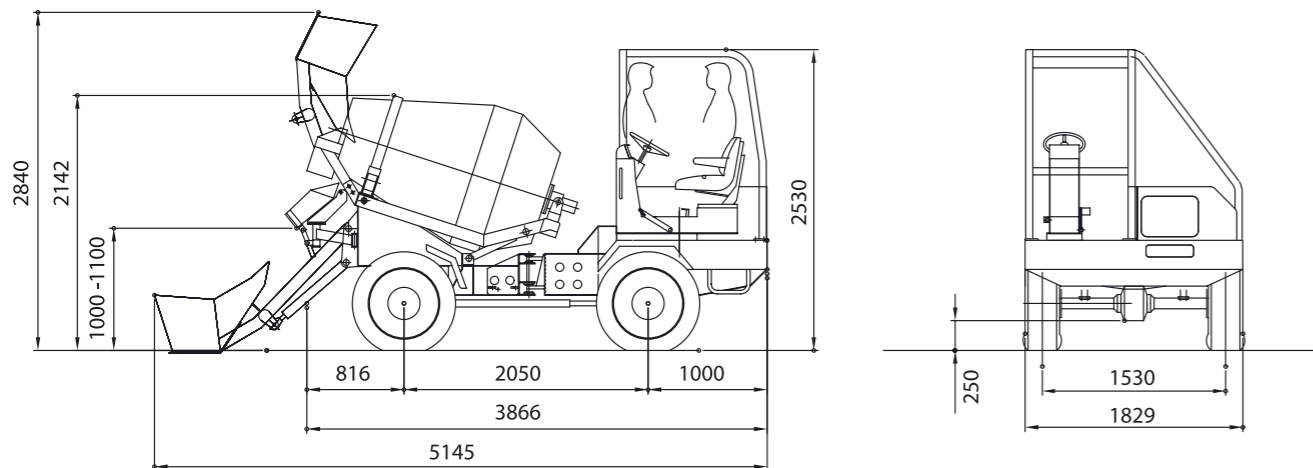

## HORMIGONERA:

Capacidad 1400 litros, producción real hormigón 1 m<sup>3</sup> por amasada. EN 206-1 IN SLUMP S1 Class. Doble hélice. Tapa de registro para vaciar en caso de emergencia. Accionamiento por motor hidráulico con reductora epicicloidal. Regulación de la velocidad de amasado y descarga con independencia de la velocidad de giro del motor diesel. Descarga de hormigón por inversión de giro, descarga rápida con inclinación hidráulica de la cuba.



## MOTOR:

Perkins 403D -15T Turbo-Diesel 3 cilindros refrigerado por agua. Potencia 29 KW (39 HP), a 2800 r.p.m. Arranque eléctrico.



## TRANSMISIÓN:

Hidrostática totalmente automática Bosch Rexroth. La bomba y el motor, ambos de cilindrada variable, transmiten la fuerza a los grupos diferenciales a través de un cambio de 2 velocidades (trabajo y traslado). Tracción integral y dirección a las cuatro ruedas.



## EJES:

Dana Spicer con frenos de disco en baño de aceite y reductores epicicloidales finales. Eje anterior directriz y oscilante. Eje posterior fijo.



## VELOCIDAD:

En trabajo 0 a 7 km/h, en desplazamiento 0 a 14 km/h. Servomando eléctrico.



## PUESTO DE CONDUCCIÓN:

Canopy ROPS-FOPS. Asiento reversible 180° con inversión automática del circuito de dirección.



## SISTEMA HIDRÁULICO:

Tres circuitos independientes. Dos bombas de cilindrada variable para la transmisión hidrostática y para la rotación de la cuba. Dos bombas hidráulicas para los restantes movimientos. Filtro de aspiración y de retorno. Intercambiador tipo agua/aceite-aire.



## PALA CARGADORA:

Capacidad 180 litros.



## CANAleta DE DESCARGA:

Giratoria, inclinación manual.



## SISTEMA DE AGUA:

Totalmente autónomo, bomba auto-aspirante accionada por motor hidráulico. Cuenta-litros. Toma de agua para limpieza. Bomba independiente de alta presión para limpieza (opcional).



## PENDIENTE:

30% superable a plena carga.



## FRENOS:

De disco con doble circuito servicio y estacionamiento. Freno de estacionamiento mecánico.



## NEUMÁTICOS:

Tipo industrial, todo terreno 11.5/80 - 15,3 PR 10.



## DIRECCIÓN:

Accionada hidráulicamente. Radio de giro: int mm. 2700 ext m. 4600.



## SISTEMA ELÉCTRICO:

12 Volt. Batería de 120 Ah para arranque motor y sistema normalizado de luces para la circulación por carretera.



## CAPACIDAD DEPOSITÓS:

Agua: 310 litros. Combustible 35 litros. Aceite hidráulico: 25 litros.



## CHASIS:

Construido con perfil de acero para trabajo en todo tipo de terreno.



## PESO:

Total en orden de marcha 2800 Kg. Distribuido proporcionalmente sobre los dos ejes.



## MANUALES:

La máquina está equipada de manuales de Uso Y Mantenimiento y de Piezas de Repuestos según las normas CE.

## AUTOHORMIGONERAS CARMIX

Carmix es la autohormigonera autocargable todoterreno número uno del mundo. Una máquina fácil de usar, ideal para producir y distribuir hormigón en las obras más difíciles, en el tráfico más congestionado o en las islas más remotas.

### DARNOS LOS ELEMENTOS Y CARMIX...

#### ► CARGA

Gracias a su pala articulada hidráulica CARMIX carga los áridos con una precisión. La barra al interior de la cuchara permite romper los sacos de cemento evitando pérdidas. De la cuchara todo el material pasa rápidamente al bombo.

#### ► MEZCLA

Una vez en el bombo árido y cemento son perfectamente mezclados con agua bombeada desde depósitos. La calidad de la mezcla y hormigón está asegurada por la doble hélice interna tipo "T" de 4mm. de espesor. (Sistema electrónico de pesaje disponible opcional).

#### ► DISTRIBUCIÓN

Ningún sitio es demasiado difícil para CARMIX. Las 4 ruedas motrices con transmisión hidrostática y la ideal distribución de los pesos permiten a CARMIX superar pendientes a plena carga de más de 30%.

#### ► DESCARGA

La revolución CARMIX con el bombo giratorio 300° el operador descarga hormigón en los 4 lados del vehículo a una altura de dos metros. También en este sentido CARMIX es única.

**CARGA, AMASA, TRANSPORTA Y DESCARGA EL HORMIGÓN DONDE USTED LO NECESITA**



**FIABILIDAD,**

**RENDIMIENTO,**

**UNICIDAD**



Carmix, desde casi 40 años, representa la solución ideal para la producción de hormigón de alta calidad a bajo coste, en las obras de 152 Países.

El contacto directo con las necesidades de los operadores del sector y una competencia sólida, han permitido a Carmix evolucionar constantemente y plasmar soluciones operativas que hoy son un ejemplo para el campo de la construcción y de la obra en todo el mundo.